

**UNI-RN - Centro Universitário do Rio Grande do Norte**  
**CPA - Comissão Própria de Avaliação**

**Resumo da avaliação dos cursos de graduação,  
quanto a participação das turmas, alunos e docentes.**

| <b>Informação</b> | <b>Aptos</b> | <b>Avaliados</b> | <b>Não Avaliados</b> | <b>Participação(%)</b> |
|-------------------|--------------|------------------|----------------------|------------------------|
| <b>Turmas</b>     | 76           | 72               | 4                    | 94,74                  |
| <b>Alunos</b>     | 2.391        | 816              | 1.575                | 34,13                  |
| <b>Docentes</b>   | 91           | 48               | 43                   | 52,75                  |

Fonte: CPA

**UNI-RN - Centro Universitário do Rio Grande do Norte**  
**CPA - Comissão Própria de Avaliação**

**Resumo da avaliação quanto a participação dos alunos e docentes**  
**dos cursos de graduação, por turma.**

**Período: 2024.1**

| Curso / Turma                               | Alunos |       | Docentes |        |
|---|--------|-------|----------|--------|
|   | Aptos  | %     | Aptos    | %      |
| <b>Administração</b>                        |        |       |          |        |
| 01.001.01-M14                               | 21     | 19,05 | 5        | 40,00  |
| 01.001.05-M14                               | 51     | 9,80  | 5        | 40,00  |
| 03.001.05-M14                               | 40     | 27,50 | 5        | 80,00  |
| 05.001.05-M14                               | 14     | 28,57 | 4        | 75,00  |
| 07.001.05-M14                               | 11     | 27,27 | 3        | 66,67  |
| <b>Arquitetura e Urbanismo</b>              |        |       |          |        |
| 01.055.05-M6                                | 55     | 23,64 | 3        | 100,00 |
| 03.055.05-M6                                | 59     | 30,51 | 4        | 75,00  |
| 05.055.05-M6                                | 39     | 53,85 | 5        | 80,00  |
| 07.055.01-M6                                | 36     | 41,67 | 4        | 100,00 |
| 09.055.01-M5                                | 16     | 37,50 | 1        | 100,00 |
| <b>Bacharelado em Sistema de Informação</b> |        |       |          |        |
| 01.007.01-M14                               | 20     | 35,00 | 3        | 66,67  |
| <b>Ciências Contábeis</b>                   |        |       |          |        |
| 01.002.01-M13                               | 38     | 23,68 | 5        | 40,00  |
| 01.002.05-M13                               | 16     | 18,75 | 5        | 40,00  |
| 05.002.01-M13                               | 22     | 22,73 | 3        | 66,67  |
| 07.002.01-M13                               | 16     | 25,00 | 2        | 50,00  |
| <b>Direito</b>                              |        |       |          |        |
| 01.003.01-M11                               | 102    | 19,61 | 6        | 50,00  |
| 01.003.05-M11                               | 76     | 22,37 | 6        | 50,00  |
| 01.003.06-M11                               | 76     | 28,95 | 6        | 50,00  |
| 01.003.07-M11                               | 80     | 37,50 | 6        | 33,33  |
| 03.003.01-M11                               | 73     | 26,03 | 5        | 20,00  |
| 03.003.05-M11                               | 59     | 47,46 | 5        | 20,00  |
| 03.003.06-M11                               | 49     | 26,53 | 6        | 33,33  |
| 03.003.07-M11                               | 47     | 31,91 | 6        | 33,33  |
| 05.003.01-M11                               | 114    | 15,79 | 6        | 33,33  |
| 05.003.02-M11                               | 4      | 0,00  | 1        | 0,00   |
| 05.003.05-M11                               | 48     | 10,42 | 6        | 50,00  |
| 05.003.06-M11                               | 66     | 25,76 | 6        | 50,00  |
| 07.003.01-M11                               | 75     | 26,67 | 8        | 0,00   |

**UNI-RN - Centro Universitário do Rio Grande do Norte**  
**CPA - Comissão Própria de Avaliação**

**Resumo da avaliação quanto a participação dos alunos e docentes**  
**dos cursos de graduação, por turma.**

**Período: 2024.1**

| Curso / Turma                         | Alunos |       | Docentes |        |
|---------------------------------------|--------|-------|----------|--------|
|                                       | Aptos  | %     | Aptos    | %      |
| <b>Direito</b>                        |        |       |          |        |
| 07.003.05-M11                         | 70     | 21,43 | 8        | 12,50  |
| 09.003.01-M10                         | 75     | 38,67 | 8        | 50,00  |
| 09.003.05-M10                         | 43     | 37,21 | 8        | 50,00  |
| 10.003.05-M10                         | 29     | 10,34 | 5        | 0,00   |
| <b>Educação Física (Bacharelado)</b>  |        |       |          |        |
| 01.038.01-M10                         | 32     | 9,38  | 3        | 66,67  |
| 01.038.05-M10                         | 49     | 24,49 | 3        | 66,67  |
| 03.038.05-M9                          | 28     | 10,71 | 3        | 33,33  |
| 05.038.05-M9                          | 44     | 13,64 | 3        | 0,00   |
| 07.038.05-M9                          | 30     | 16,67 | 2        | 0,00   |
| <b>Educação Física (Licenciatura)</b> |        |       |          |        |
| 01.039.01-M10                         | 10     | 10,00 | 3        | 66,67  |
| 01.039.05-M10                         | 13     | 15,38 | 3        | 66,67  |
| 03.039.05-M9                          | 8      | 37,50 | 3        | 33,33  |
| <b>Enfermagem</b>                     |        |       |          |        |
| 01.011.01-M14                         | 30     | 26,67 | 6        | 83,33  |
| 01.011.05-M14                         | 67     | 28,36 | 5        | 80,00  |
| 03.011.05-M14                         | 16     | 25,00 | 4        | 25,00  |
| 05.011.05-M14                         | 25     | 8,00  | 4        | 75,00  |
| 07.011.05-M12                         | 43     | 13,95 | 2        | 100,00 |
| <b>Engenharia Civil</b>               |        |       |          |        |
| 01.054.05-M10                         | 22     | 31,82 | 3        | 66,67  |
| 03.054.01-M10                         | 7      | 28,57 | 2        | 50,00  |
| 05.054.01-M10                         | 24     | 41,67 | 2        | 50,00  |
| 09.054.01-M8                          | 10     | 10,00 | 3        | 33,33  |
| <b>Fisioterapia</b>                   |        |       |          |        |
| 01.012.01-M11                         | 32     | 37,50 | 2        | 100,00 |
| 03.012.01-M10                         | 11     | 27,27 | 4        | 0,00   |
| 05.012.01-M10                         | 21     | 47,62 | 4        | 75,00  |
| 07.012.01-M9                          | 19     | 31,58 | 3        | 100,00 |
| 09.012.01-M8                          | 15     | 26,67 | 1        | 0,00   |

**UNI-RN - Centro Universitário do Rio Grande do Norte**  
**CPA - Comissão Própria de Avaliação**

**Resumo da avaliação quanto a participação dos alunos e docentes**  
**dos cursos de graduação, por turma.**

**Período: 2024.1**

| Curso / Turma     | Alunos |        | Docentes |        |
|-------------------|--------|--------|----------|--------|
|                   | Aptos  | %      | Aptos    | %      |
| <b>Nutrição</b>   |        |        |          |        |
| 01.009.05-M13     | 50     | 30,00  | 2        | 100,00 |
| 03.009.05-M13     | 15     | 26,67  | 3        | 33,33  |
| 05.009.05-M13     | 21     | 14,29  | 4        | 50,00  |
| <b>Psicologia</b> |        |        |          |        |
| 01.010.01-M11-ESC | 72     | 31,94  | 4        | 50,00  |
| 01.010.05-M11-ESC | 93     | 33,33  | 4        | 75,00  |
| 01.010.06-M11-ESC | 57     | 47,37  | 4        | 75,00  |
| 03.010.01-M11-ESC | 42     | 52,38  | 5        | 60,00  |
| 03.010.05-M11-ESC | 53     | 45,28  | 5        | 80,00  |
| 03.010.06-M11-ESC | 39     | 43,59  | 5        | 80,00  |
| 05.010.01-M10     | 49     | 26,53  | 4        | 75,00  |
| 05.010.05-M10     | 57     | 17,54  | 4        | 75,00  |
| 07.010.01-M10     | 34     | 50,00  | 5        | 100,00 |
| 07.010.01-M10-ESI | 17     | 23,53  | 4        | 75,00  |
| 07.010.05-M10     | 41     | 34,15  | 5        | 100,00 |
| 07.010.05-M10-ESI | 3      | 100,00 | 6        | 66,67  |
| 09.010.01-M9      | 41     | 41,46  | 3        | 66,67  |
| 09.010.01-M9-ESI  | 18     | 11,11  | 4        | 50,00  |
| 09.010.05-M9      | 25     | 80,00  | 3        | 66,67  |
| 09.010.05-M9-ESI  | 7      | 71,43  | 3        | 33,33  |

Fonte: CPA

UNI-RN - Centro Universitário do Rio Grande do Norte  
CPA - Comissão Própria de Avaliação

**Curso:** Todos  
**Período:** 2024.1  
**Nº Alunos:** 2.391

**Distribuição dos Alunos de Graduação, quanto a participação na avaliação docente.**

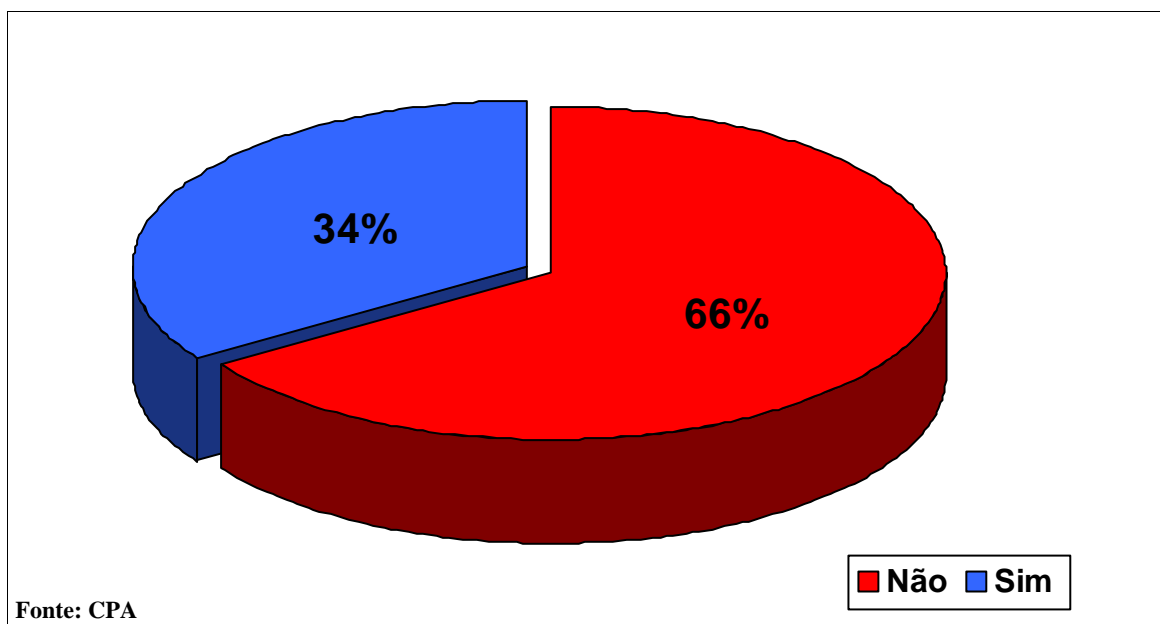

**Distribuição dos Docentes de Graduação, quanto a participação na auto-avaliação.**

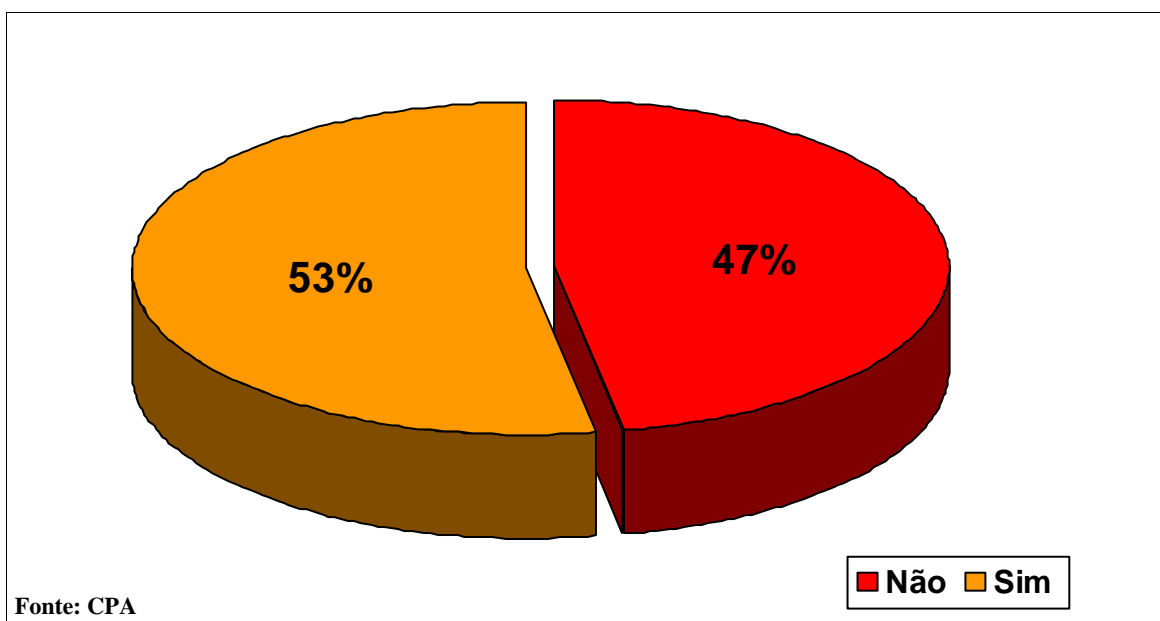

UNI-RN - Centro Universitário do Rio Grande do Norte  
CPA - Comissão Própria de Avaliação

Curso: Todos

Período: 2024.1

Participantes: 816 Discente(s) 48 Docente(s)

## Avaliação das Coordenações

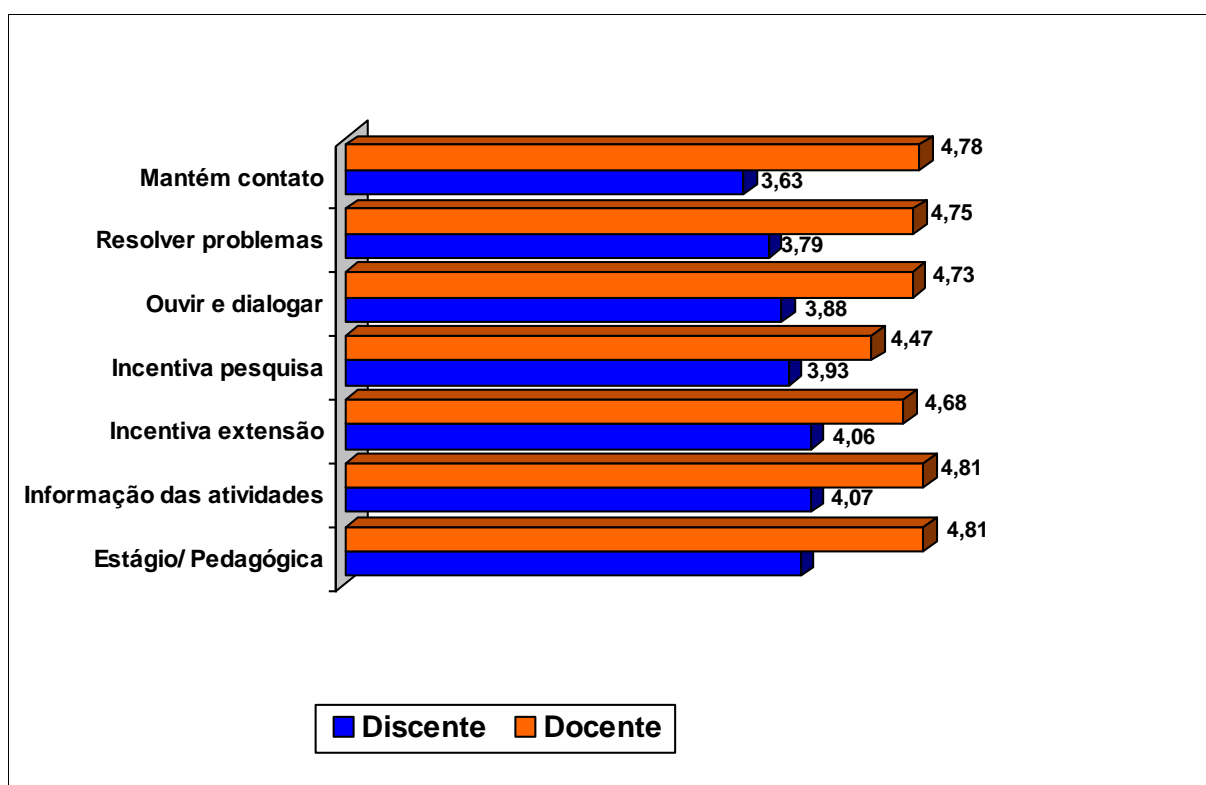

Fonte: CPA

Escala: 1 (discordo totalmente) à 5 (concordo totalmente)

Obs: Os discentes não avaliam as atividades pedagógicas.

Legenda:

- 1 Mantém contato regular com os alunos/professores.
- 2 Demonstra interesse em resolver problemas.
- 3 Demonstra sensibilidade para ouvir e dialogar com os alunos/professores.
- 4 Incentiva a participação dos alunos/professores em atividades de pesquisa.
- 4 Incentiva a participação dos alunos/professores em projetos de pesquisa.
- 5 Incentiva a participação dos alunos/professores em projetos de extensão.
- 6 Mantém os alunos/professores informados a respeito das atividades da instituição.
- 7 Mantém os alunos informados a respeito de novas oportunidades de estágio. / Incentiva os professores a participarem de atividades pedagógicas oferecidas pela instituição;

UNI-RN - Centro Universitário do Rio Grande do Norte  
CPA - Comissão Própria de Avaliação

Curso: Todos

Período: 2024.1

Participantes: 600 Discente(s) 47 Docente(s)

### Avaliação da Turma

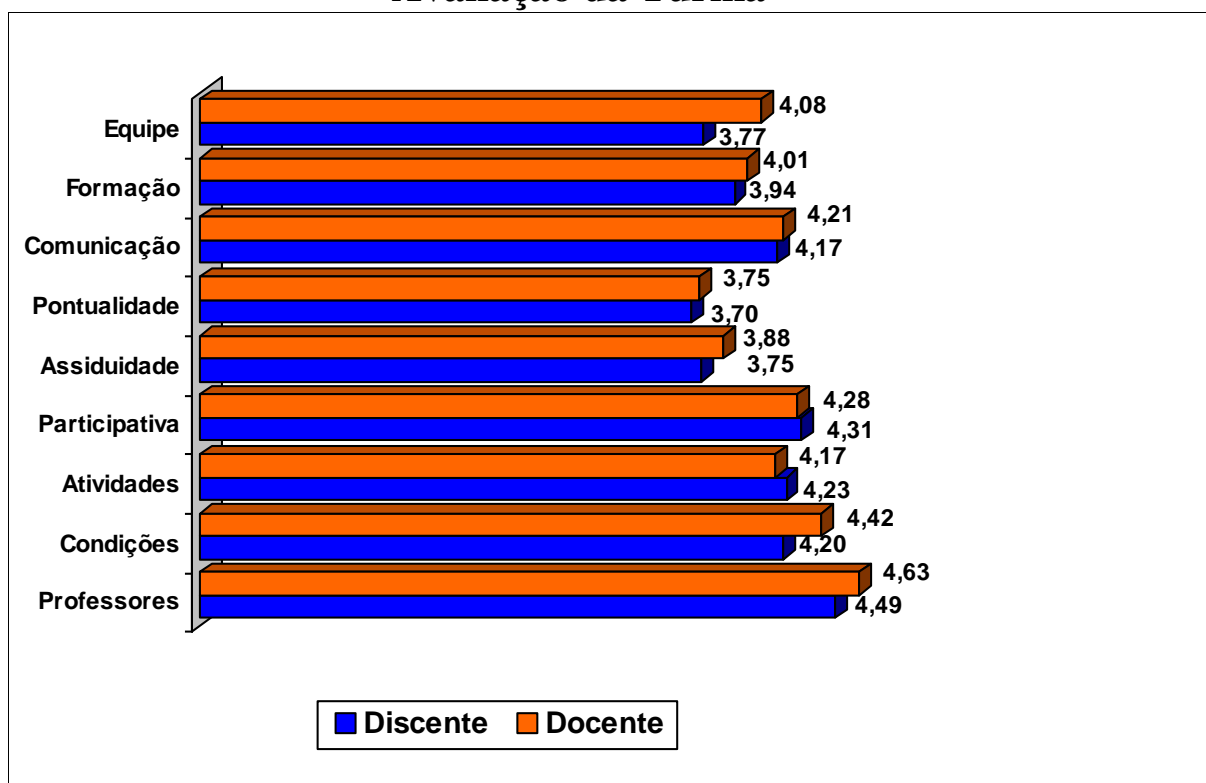

Fonte: CPA

Escala: 1 (discordo totalmente) à 5 (concordo totalmente)

#### Legenda:

- 1 A turma se comporta como EQUIPE.
- 2 Antes de iniciar o semestre a turma possuía FORMAÇÃO básica para acompanhar o desenvolvimento das disciplinas.
- 3 Existe COMUNICAÇÃO e interação entre os alunos.
- 4 A turma é PONTUAL (início e término das aulas).
- 5 A turma é ASSÍDUA (comparecimento as aulas).
- 6 A turma é PARTICIPATIVA nas atividades da disciplina.
- 7 A turma executa as ATIVIDADES complementares às disciplinas.
- 8 A turma cria CONDIÇÕES para que a aula transcorra adequadamente (não atrapalha os demais alunos).
- 9 A turma tem um bom relacionamento com os PROFESSORES.

UNI-RN - Centro Universitário do Rio Grande do Norte  
CPA - Comissão Própria de Avaliação

Curso: Todos  
Período: 2024.1  
Nº alunos: 816

### Auto-Avaliação de Desempenho do Aluno

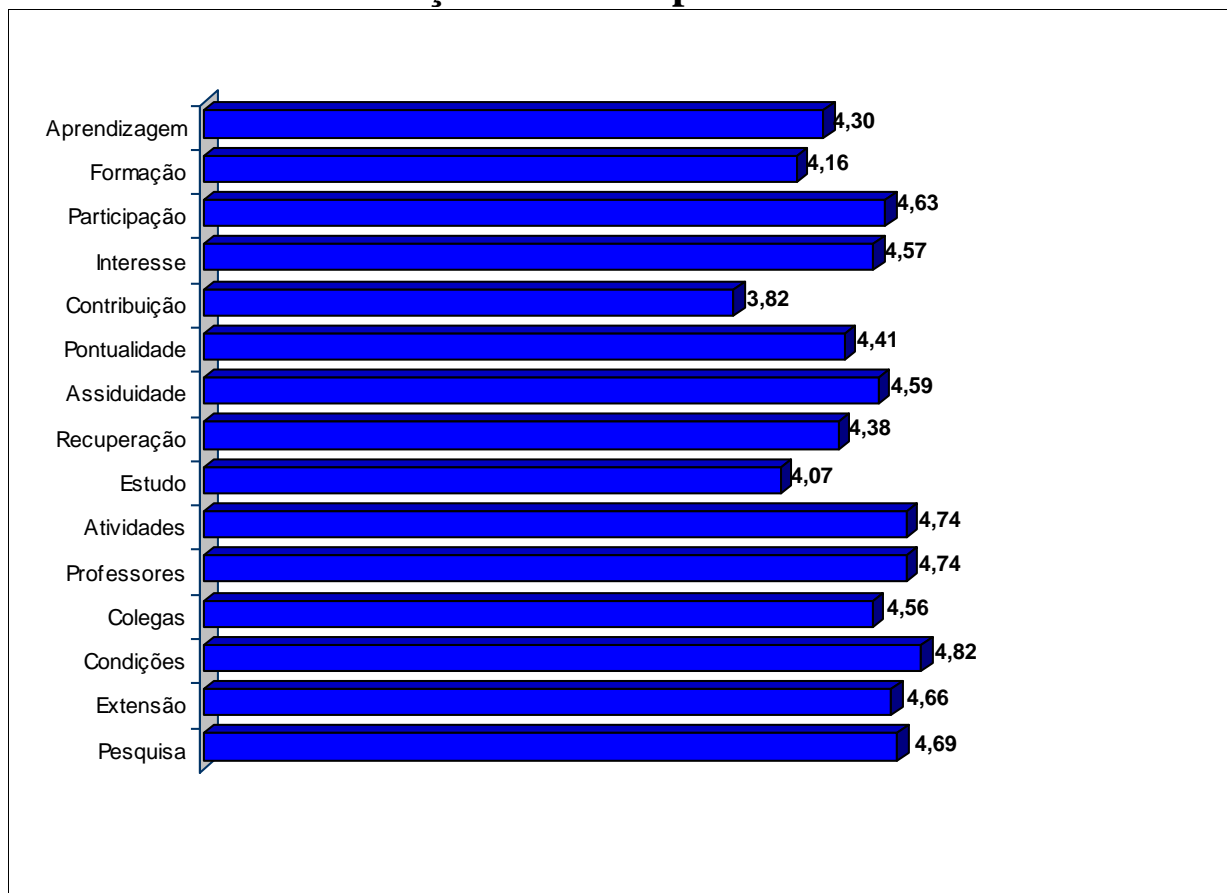

Fonte: CPA

Escala: 1 (discordo totalmente) à 5 (concordo totalmente)

#### Legenda:

|    |  |
|----|--|
| 1  | Durante este semestre tive uma boa aprendizagem/crescimento profissional.  |
| 2  | Antes de iniciar o semestre possuía formação básica para acompanhar o desenvolvimento das disciplinas.                           |
| 3  | Participo efetivamente nas atividades das disciplinas.   |
| 4  | Interesso-me nos assuntos das disciplinas.   |
| 5  | Contribuo nas discussões em sala.  |
| 6  | Sou pontual (início e término das aulas).  |
| 7  | Sou assíduo (comparecimento as aulas).   |
| 8  | Recupero as aulas perdidas.  |
| 9  | Estudo regularmente (não às vésperas de provas).   |
| 10 | Executo as atividades nas tarefas propostas das disciplinas.   |
| 11 | Tenho um bom relacionamento com os professores.  |
| 12 | Tenho um bom relacionamento com os colegas.  |
| 13 | Crio condições para que a aula transcorra adequadamente (não tirando a atenção dos demais alunos).                               |
| 14 | Estou consciente da importância para a minha formação acadêmica a participação em projetos de extensão.                          |
| 15 | Estou consciente da importância para a minha formação acadêmica a participação em atividades de pesquisa (iniciação científica). |



UNI-RN - Centro Universitário do Rio Grande do Norte  
CPA - Comissão Própria de Avaliação

Curso: Todos

Período: 2024.1

Participantes: 816 Discentes 48 Docentes

Avaliação de Desempenho do Professor

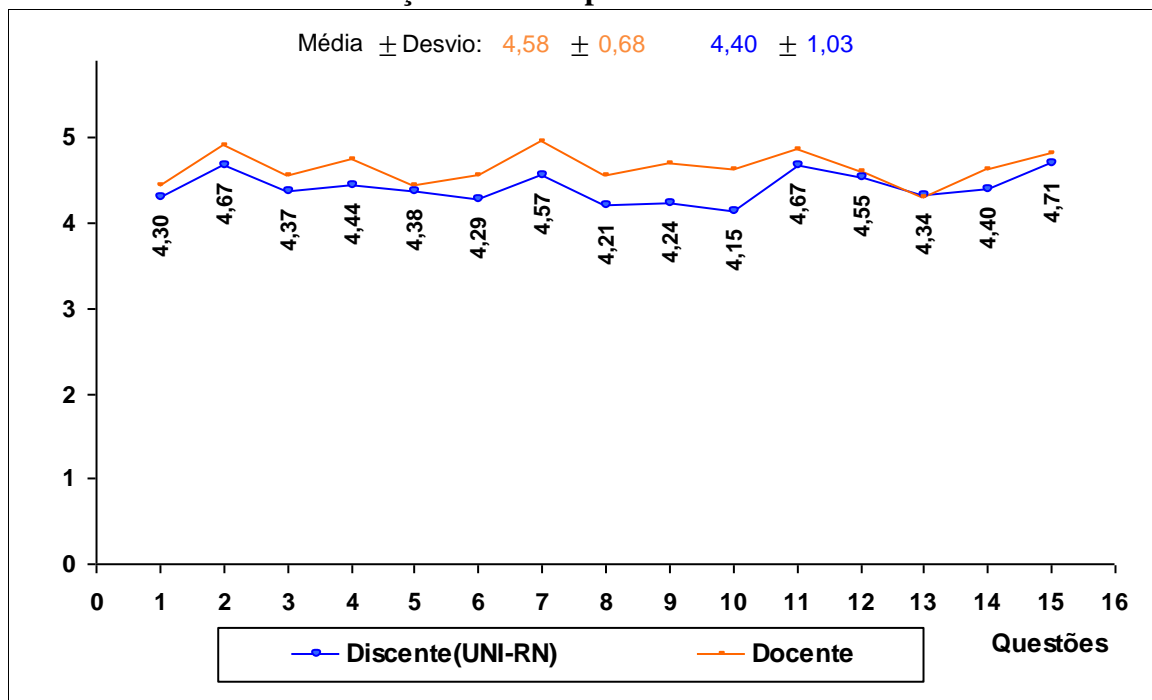

LEGENDA

- 1 Utiliza métodos diversificados, expressando-se de forma clara e objetiva.
- 2 Demonstro conhecer bem a disciplina que leciono e estou atualizado em relação ao conteúdo que ministro.
- 3 Melhoro a qualidade da aula utilizando material didático adequado (ex: indicação de bibliografia, textos, fóruns, questões, links ou vídeos).
- 4 Estabelece relação entre teoria e prática, ou entre prática e teoria.
- 5 Incentiva aos alunos a leitura prévia do conteúdo que será ministrado e a participação em atividades de sala de aula.
- 6 Realiza atividades de aplicação e fixação dos conteúdos ministrados.
- 7 Elabora a avaliação coerente com o conteúdo ministrado na disciplina.
- 8 Diversifica as formas de avaliação do rendimento dos alunos.
- 9 Discute os conteúdos e os resultados das avaliações com os alunos.
- 10 Reorganiza a disciplina em função de superar as dificuldades evidenciadas nas avaliações.
- 11 É assíduo (comparece as aulas conforme calendário acadêmico).
- 12 É pontual (cumpre horário de início e término da aula)
- 13 Tem disponibilidade para atendimento e resoluções de dúvidas em horários alternativos.
- 14 É receptivo(a) a críticas, sugestões e questionamentos de alunos.
- 15 Está cumprindo o programa de acordo com a proposta apresentada (plano de ensino) no início do semestre letivo.

UNI-RN - Centro Universitário do Rio Grande do Norte  
CPA - Comissão Própria de Avaliação

Curso: Todos

Período: 2024.1

Participantes: 699 Discente(s) 48 Docente(s)

### Avaliação da Infraestrutura da Instituição

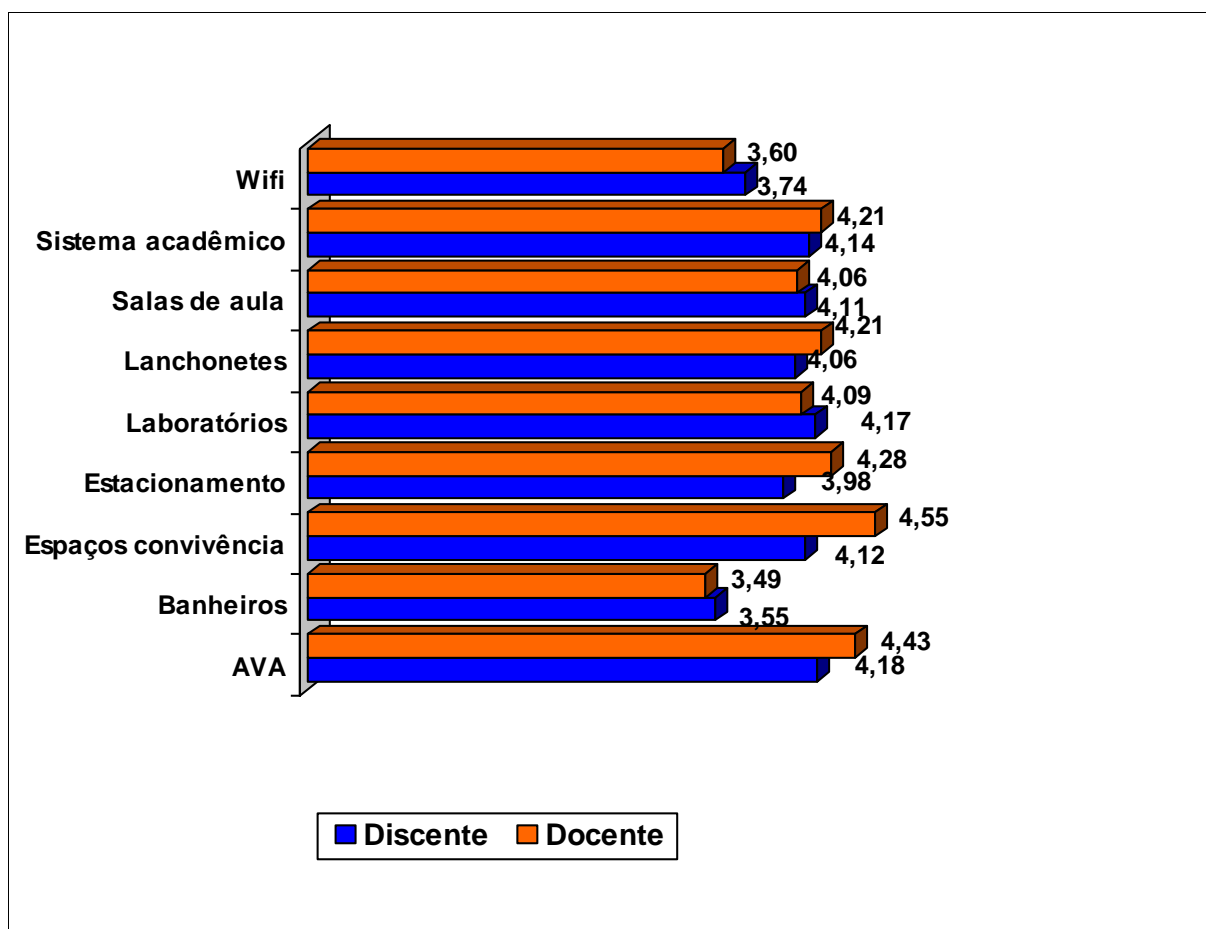

Fonte: CPA

Escala: 1 (péssimo) à 5 (ótimo)

UNI-RN - Centro Universitário do Rio Grande do Norte  
CPA - Comissão Própria de Avaliação

Curso: Todos

Período: 2024.1

Participantes: 816 Discente(s) 48 Docente(s)

### Avaliação do Atendimento dos Setores da Instituição

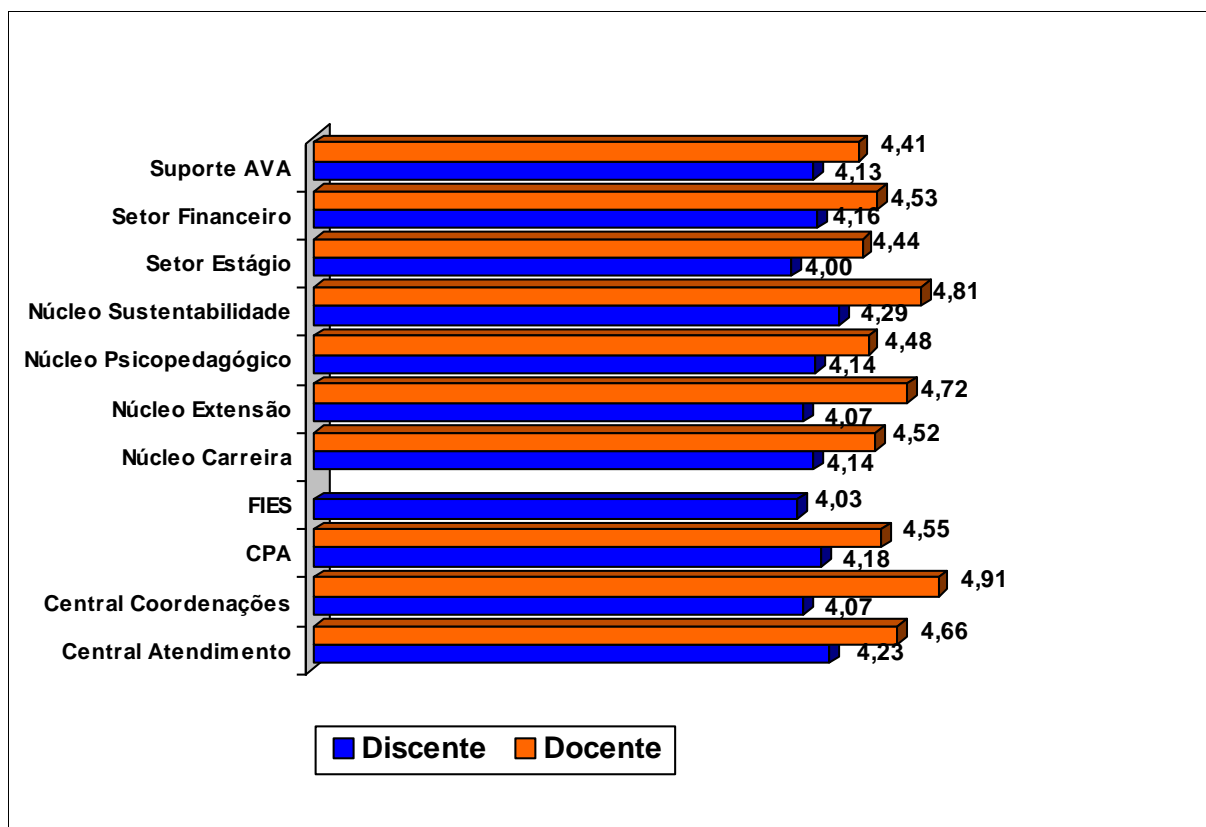

Fonte: CPA

Obs: Os docentes não avaliam o setor FIES.

Escala: 1 (péssimo) à 5 (ótimo)

**UNI-RN - Centro Universitário do Rio Grande do Norte**  
**CPA - Comissão Própria de Avaliação**

**Curso:** Todos

**Período:** 2024.1

**Participantes:** 699 Discente(s) 48 Docente(s)

**Avaliação da Satisfação**

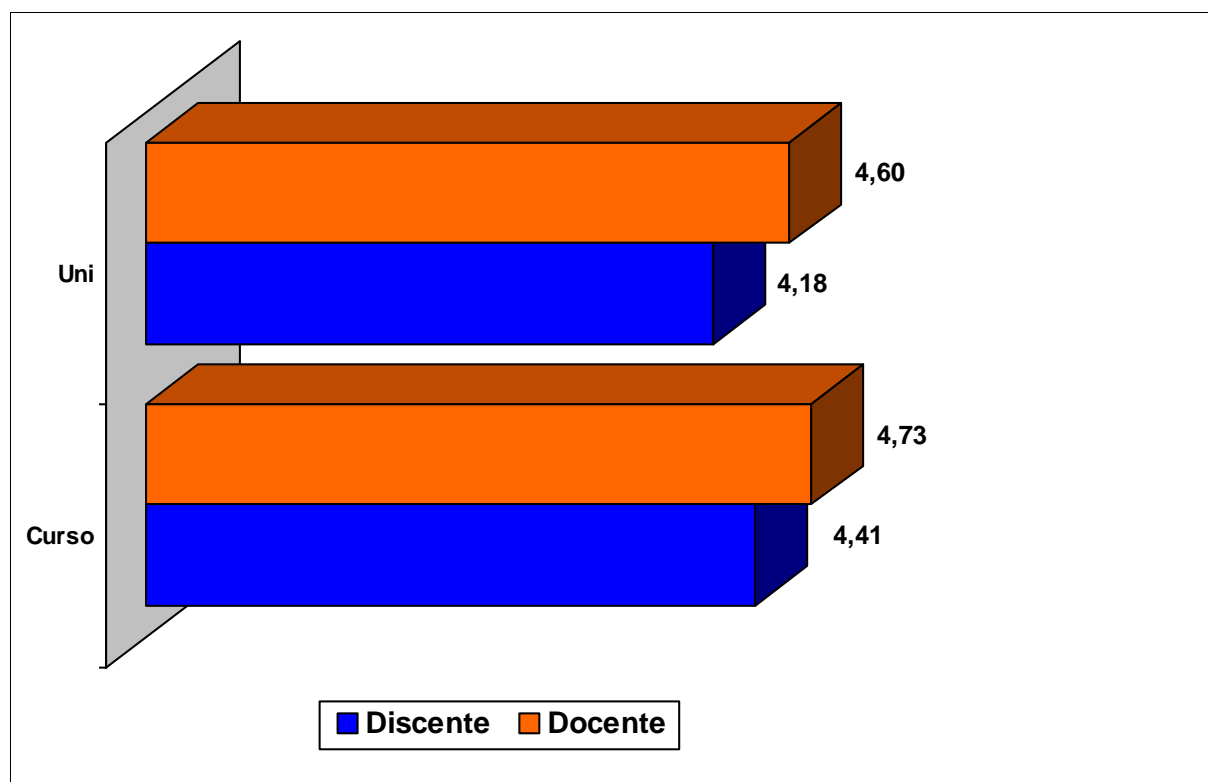

Fonte: CPA

Escala: 1 (muito insatisfeito) à 5 (muito satisfeito)

**UNI-RN - Centro Universitário do Rio Grande do Norte**  
**CPA - Comissão Própria de Avaliação**

**Curso:** Todos

**Período:** 2024.1

**Participantes:** 699 Discente(s) 48 Docente(s)

### **Avaliação Geral sobre a Instituição**

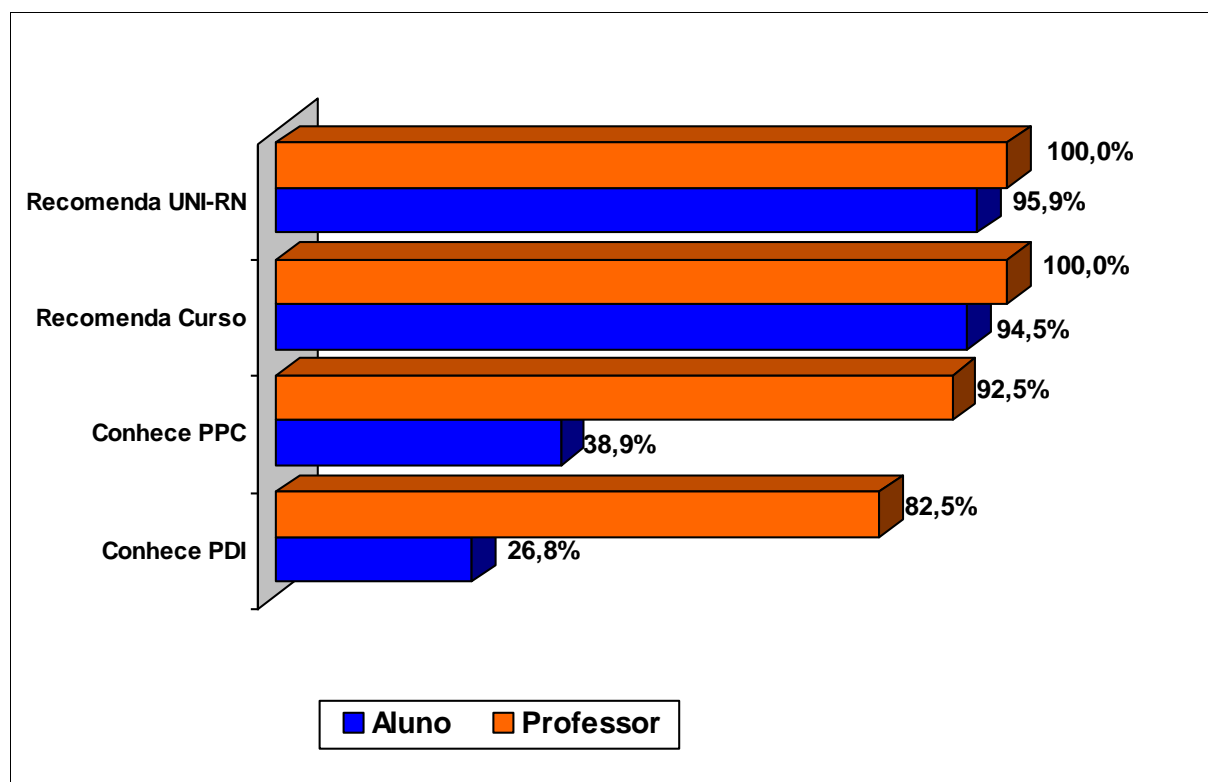

Fonte: CPA

Obs: Percentual de respostas afirmativas aos itens

---

**Curso:** Direito

**Período:** 2024.1

**Participantes:** 8 Discentes

---

## Avaliação da Infraestrutura da Prática Jurídica da Instituição

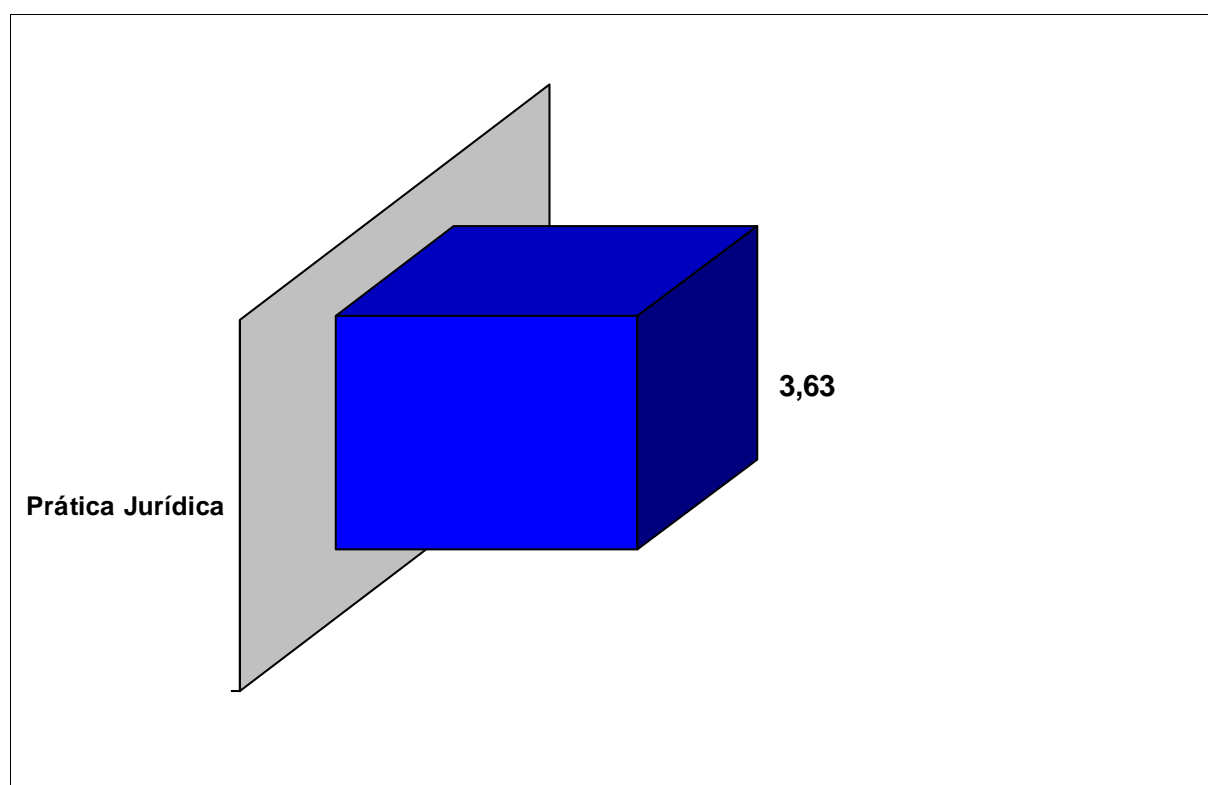

Fonte: CPA

Escala: 1=péssimo; 2=deficiente; 3=regular; 4=bom; 5=ótimo

**UNI-RN - Centro Universitário do Rio Grande do Norte**  
**CPA - Comissão Própria de Avaliação**

**Curso:** Direito

**Período:** 2024.1

**Participantes:** 8 Discentes

**Avaliação da Coordenação da Prática Jurídica da Instituição.**

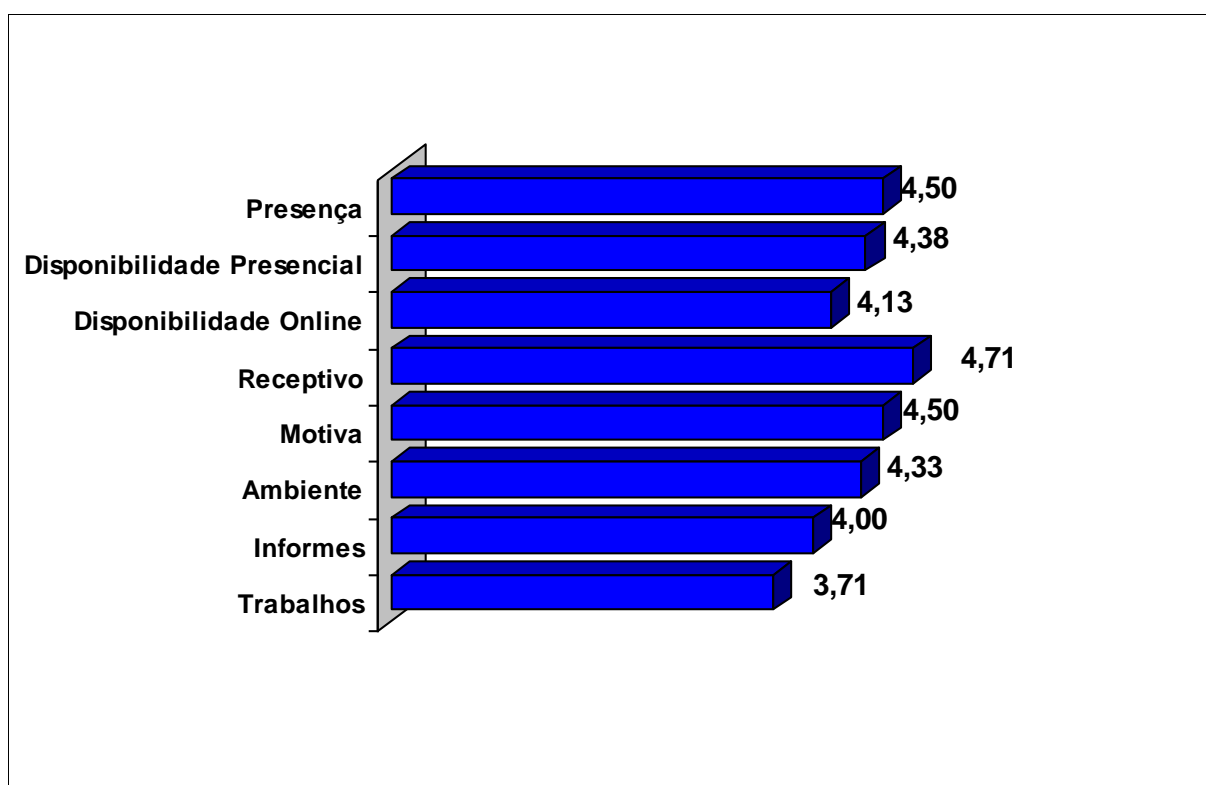

Fonte: CPA

Escala: 1=nunca; 2=raramente; 3=às vezes; 4=Usualmente; 5=Sempre

**Com que frequência:**

- 1 O coordenador da prática jurídica está presente nas atividades da Prática Jurídica?
- 2 O coordenador da prática jurídica tem disponibilidade para atendimento presencial aos alunos?
- 3 O coordenador da prática jurídica tem disponibilidade para atendimento por meio eletrônico (e-mail, whatsapp, ) aos alunos?
- 4 O coordenador da prática jurídica é receptivo a críticas, sugestões e questionamentos dos alunos?
- 5 O coordenador da prática jurídica Motiva os alunos para atividades na Prática Jurídica?
- 6 O coordenador da prática jurídica garante um ambiente de trabalho agradável e desafiador?
- 7 O coordenador da prática jurídica organiza atividades de PJ e disponibiliza informes aos alunos semestralmente?
- 8 O coordenador da Prática Jurídica acompanha a qualidade dos trabalhos desenvolvidos pelos alunos?

UNI-RN - Centro Universitário do Rio Grande do Norte  
CPA - Comissão Própria de Avaliação

Curso: Direito

Período: 2024.1

Participantes: 8 Discentes

## Avaliação dos Orientadores da Prática Jurídica da Instituição

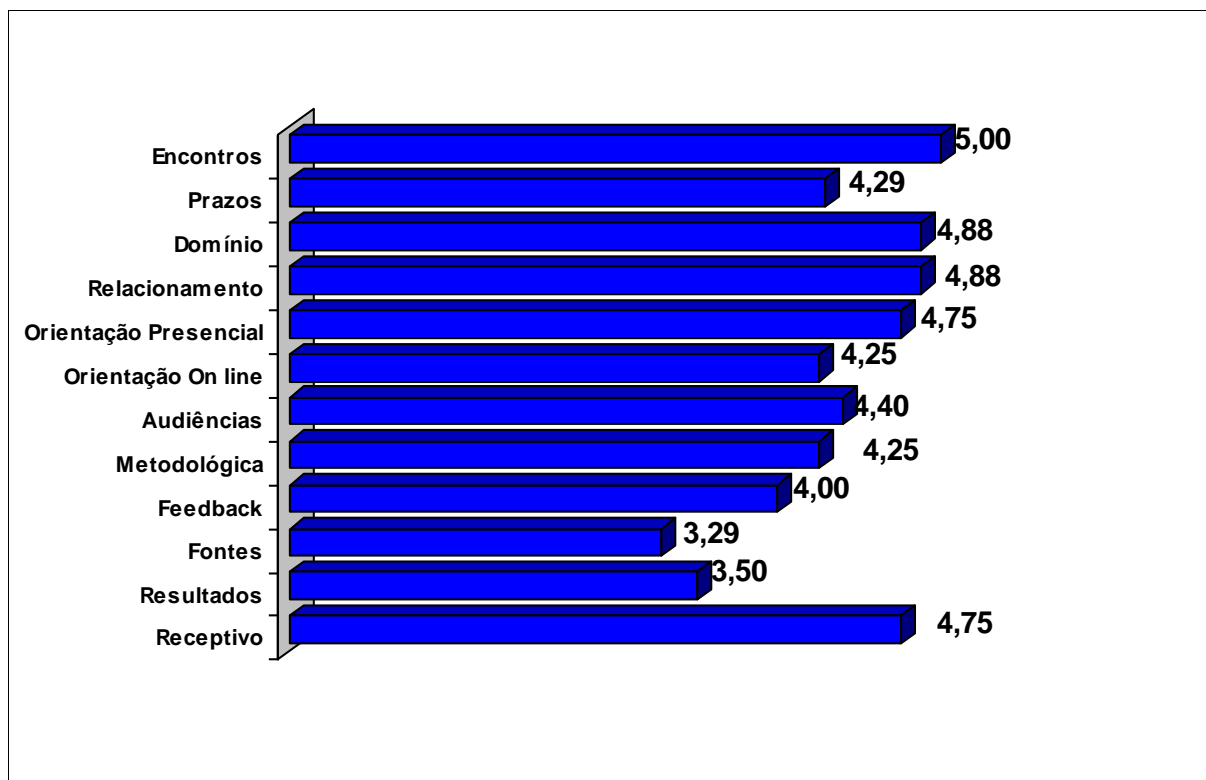

Fonte: CPA

Escala: 1=Discordo totalmente ... 5=Concordo totalmente

Grau de concordância para cada afirmação em relação ao orientador:

- 1 O seu advogado orientador cumpre com os encontros agendados.
- 2 O seu advogado orientador cumpre os prazos definidos para devolução da correção.
- 3 O seu advogado orientador tem domínio do tema orientado.
- 4 O seu advogado orientador tem bom relacionamento com o orientando.
- 5 O seu advogado orientador tem disponibilidade para orientação presencial.
- 6 O seu advogado orientador tem disponibilidade para orientação por meio eletrônico (e-mail, whatsapp, ).
- 7 O seu advogado orientador realiza orientação sobre as atitudes e comportamentos dos alunos nas audiências.
- 8 O seu advogado orientador realiza orientação metodológica sobre o conteúdo e a estrutura das peças.
- 9 O seu advogado orientador avalia a produção das peças dos alunos com feedback sobre os pontos positivos e negativos.
- 10 O seu advogado orientador Indica fontes de pesquisas que auxiliam os alunos em suas produções (jurisprudência, etc).
- 11 O seu advogado orientador discute os resultados das audiências.
- 12 O seu advogado orientador é receptivo a críticas, sugestões e questionamentos dos alunos?